

CONTRATO N.º 069/2020 | PROCESSO N.º 095/2020

TERMO DE CONTRATO QUE ENTRE SI CELEBRAM A FUNDAÇÃO HOSPITAL SANTA LYDIA – FHSL E A BONTHER PRODUTOS E EQUIPAMENTOS PARA LABORATORIO LTDA.

Pelo presente instrumento, de um lado a **FUNDAÇÃO HOSPITAL SANTA LYDIA**, inscrita no CNPJ/MF 13.370.183/0001-89, com sede à Rua Tamandaré, n.º 434, Campos Elíseos, CEP 14.085-070, na cidade de Ribeirão Preto, Estado de São Paulo, doravante denominada **CONTRATANTE**, representada pelo seu Diretor Administrativo, MARCELO CESAR CARBONERI, brasileiro e portador do CPF/MF: 362.019.658-31, e de outro lado a Empresa **BONTHER PRODUTOS E EQUIPAMENTOS PARA LABORATORIO LTDA**, inscrita no CNPJ/MF n.º 07.682.283/0001-48, com sede na Rua Maracaju, n.º 1209, Monte Alegre, CEP 14.051-120, na cidade de Ribeirão Preto, Estado de São Paulo, com representante ao final assinado, doravante denominada **CONTRATADA**, tendo em vista o contido no processo de contratação n.º 095/2020, regido pelo Regulamento de Compras desta Fundação (art. 119, Lei n. 8.666/93), pelo Código Civil e pelas normas de direito público, tornam justo e pactuado os direitos, obrigações, responsabilidades e as penalidades deste termo contratual, mediante as seguintes cláusulas:

CLÁUSULA PRIMEIRA – DO OBJETO

1.1 O objeto deste contrato constitui-se na aquisição de urna confeccionada em acrílico para uso no Hospital Santa Lydia, conforme descrito no Termo de Referência constante no Anexo I, cujo seu conteúdo é parte integrante deste contrato, independente de transcrição expressa.

CLÁUSULA SEGUNDA – DA VIGÊNCIA

2.1 O início da execução do objeto do contrato se dará de forma: imediata a assinatura.

2.2 O prazo de vigência contratual é de **10 (dez) dias corridos** a contar da assinatura do contrato, podendo ser renovado pelo limite máximo de 60 (sessenta) meses, mediante termo aditivo.

2.3 Excepcionalmente, havendo rescisão ou alteração imposta em decorrência do Contrato de Gestão nº 48/2016, firmado entre a Prefeitura Municipal de Ribeirão Preto, através desta Secretaria da Saúde, e a Fundação Hospital Santa Lydia, o prazo de vigência da contratação poderá reduzido, unilateralmente pela FHSL.

CLÁUSULA TERCEIRA – DO VALOR

3.1 O valor total estimado do contrato para o período de sua vigência é de **R\$405,00 (quatrocentos e cinco reais)**, referente a aquisição de 03 (três) urnas quadradas, em acrílico, sendo o valor unitário de R\$ 135,00 (cento e trinta e cinco reais), cujo especificações encontram-se descritas no Anexo I.

3.2 Nesses valores estão inclusos e previstos todos e quaisquer encargos inerentes ao cumprimento integral do objeto contratual, tais como tributos, despesas com transporte, encargos sociais, trabalhistas, previdenciários e securitários do pessoal envolvido no fornecimento, bem como custos e benefícios decorrentes de trabalhos executados em horas extraordinárias, trabalhos noturnos, dominicais e em feriados, despesas com refeições e transporte, e todos e quaisquer outros encargos que se fizerem indispensáveis à perfeita execução do fornecimento objeto, ainda que não expressamente indicados aqui, mas inerentes ao seu cumprimento, de tal sorte que

o valor proposto será a única e integral remuneração a ser paga em contraprestação ao cumprimento integral do objeto contratual.

CLÁUSULA QUARTA – DO CUSTEIO

4.1 Os recursos financeiros para fazer face às despesas decorrentes com a prestação de serviços para o Hospital Santa Lydia correrão à conta de recursos atendidos por verbas próprias.

CLÁUSULA QUINTA – DO ACRÉSCIMO E SUPRESSÃO

5.1 A Contratada ficará obrigada a aceitar, nas mesmas condições contratuais, as supressões e os acréscimos que se fizerem nos serviços, até 25% (vinte e cinco por cento), incidentes sobre o valor inicial do contrato, aplicando-se aqui de forma subsidiária o disposto no § 1.º do art. 65 da Lei Federal n.º 8.666/1993.

CLÁUSULA SEXTA – FORMA E CONDIÇÕES DO PAGAMENTO

6.1 A CONTRATANTE efetuará o pagamento por ordem bancária ou extraordinariamente pela Tesouraria, sendo uma entrada de 50% (cinquenta por cento) do valor total do contrato e o saldo remanescente após a retirada dos produtos pela Contratada, na sede da Contratada, devidamente atestado pelo setor competente da entidade, mediante a apresentação da documentação fiscal pertinente.

6.2 Na hipótese de substituição de peças e componentes deverá ser emitida a respectiva nota fiscal, cujo pagamento dependerá prévio orçamento aprovado pelo Departamento de Manutenção da CONTRATANTE, com apresentação da cópia da Nota Fiscal para controle de evidência e rastreabilidade do componente ou peça.

6.3 Além da emissão das notas fiscais decorrentes deste pacto, o pagamento dependerá do visto da autoridade responsável que acompanhará toda a execução do contrato, direta ou indiretamente por meio de seus subordinados.

6.4 O pagamento observará o fornecimento do produto ou a execução contínua do serviço, sendo efetuada na forma do item 6.1.

6.5 Os valores contratados, desde que observado o interregno mínimo de um ano, contado da data limite para apresentação da proposta, ou, nos reajustes subsequentes ao primeiro, da data de início dos efeitos financeiros do último reajuste ocorrido, serão reajustados utilizando-se a variação do Índice de Preços ao Consumidor Amplo (IPCA/IBGE) acumulado do período.

6.6 Os reajustes serão precedidos de solicitação da CONTRATADA.

6.7 O CONTRATANTE deverá assegurar que os preços reajustados são compatíveis com aqueles praticados no mercado, de forma a garantir a continuidade da contratação mais vantajosa.

6.8 Será considerada como data de início dos efeitos financeiros do reajuste a data de aniversário do reajuste anterior ou, se as partes assim o convencionarem, uma data subsequente.

6.9 Na hipótese de pagamento de juros de mora e demais encargos por atraso, os autos devem ser instruídos com as justificativas e motivos, e ser submetidos à apreciação da autoridade superior competente, que adotará as providências para verificar se é ou não caso de apuração de responsabilidade, identificação dos envolvidos e imputação de ônus a quem deu causa.

Financiamento da Seguridade Social (COFINS) e a Contribuição para o PIS/PASEP, nos termos do art. 64 da Lei n.º 9.430/1996.

6.11 Se a CONTRATADA for uma microempresa ou empresa de pequeno porte, houver optado pelo Regime Especial Unificado de Arrecadação de Tributos e Contribuições instituído pela Lei Complementar n.º 123/2006 (Simples Nacional) e apresentar uma declaração ao CONTRATANTE, ficará dispensada das retenções previstas no item anterior, conforme dispuser as normas vigentes.

6.12 Se for dispensado das retenções de tributos na fonte, a CONTRATADA é obrigada a informar qualquer alteração de sua condição de optante pelo Simples Nacional, sob pena da aplicação de sanções contratuais e legais.

CLÁUSULA SÉTIMA – DAS OBRIGAÇÕES DA CONTRATADA

7.1 A CONTRATADA além de observar as obrigações previstas no Termo de Referência, parte integrante deste contrato, compromete-se a executar o objeto contratado, com zelo e eficiência, diligenciando para a eficaz resolução dos problemas suscitados.

7.2 A CONTRATADA obriga-se a manter durante toda a execução do contrato, em compatibilidade com as obrigações assumidas, todas as condições de habilitação e qualificação exigidas.

7.3 A CONTRATADA arcará com todos os encargos e obrigações de natureza trabalhista, previdenciária, acidentária, tributária, administrativa e civil decorrentes da execução do fornecimento desta contratação, sem exceção.

7.4 O não cumprimento de quaisquer obrigações pela CONTRATADA não transfere à CONTRATANTE a responsabilidade do respectivo ônus.

7.5 CONTRATADA compromete-se a zelar pela saúde dos funcionários empregados na realização do fornecimento, pelos encargos trabalhistas, previdenciários, comerciais, fiscais, quer municipais, estaduais ou federais, devendo apresentar de imediato, quando for solicitado, todos e quaisquer comprovantes de pagamentos e quitação.

7.6 Se, em qualquer caso, empregados da CONTRATADA intentarem reclamações trabalhistas contra a CONTRATANTE, a CONTRATADA responderá integralmente pelas obrigações contratuais, nos termos do art. 125 e seguintes do Código de Processo Civil.

7.7 A CONTRATADA é responsável pelos danos causados diretamente a CONTRATANTE ou a terceiros, decorrentes de sua culpa ou dolo na execução deste contrato, não excluindo ou reduzindo essa responsabilidade, a fiscalização ou o acompanhamento exercitado pela CONTRATANTE.

7.8 O descumprimento de quaisquer das cláusulas deste contrato por parte da CONTRATADA ensejará a sua imediata rescisão, sujeitando-a as multas contratuais e sanções legais, independentemente da apuração da responsabilidade civil e criminal, se for o caso.

7.9 A CONTRATADA está impedida de interromper, unilateralmente, e fornecimento de bens e/ou serviços, salvo nas condições aludidas na Lei n. 8.666/93 ou por força de decisão judicial.

7.10 A substituição de peças e componentes instalados pela CONTRATADA estarão garantidos por 03 (três) meses contados da data da expedição do Atestado de Realização dos Serviços da Manutenção Corretiva.

7.11 Durante o período de garantia, as peças e componentes que apresentarem defeitos serão reparados e/ou substituídos e todas as despesas inerentes à reposição e transporte destes correrão por conta da CONTRATADA, sem ônus para o CONTRATANTE

CLÁUSULA OITAVA – DAS OBRIGAÇÕES DA CONTRATANTE

8.1 Prestar à CONTRATADA todos os esclarecimentos necessários à execução do fornecimento.

8.2 Efetuar os pagamentos devidos, nos prazos determinados, nos termos da lei.

8.3 Assegurar o estrito cumprimento dos termos do contrato, do edital e seus anexos.

8.4 Manter o equilíbrio econômico-financeiro do contrato.

CLÁUSULA NONA – DAS SANÇÕES

9.1 O retardamento da execução do objeto contratual ou a execução defeituosa ou diversa da ajustada ou a fraude em sua execução, ou ainda comportamento de modo inidôneo, implicará em multa de 10% (dez por cento) sobre o valor global do contrato, independente da rescisão contratual e indenização por perdas e danos.

9.2 Pelo atraso na prestação dos serviços, considerando as condições e o prazo de entrega definido, será aplicada à CONTRATADA multa moratória de 0,1% (zero vírgula um por cento) por dia de atraso até o limite de 10% (dez por cento) sobre o valor do(s) produtos ou da prestação de serviço.

9.3 Ficam expressamente reservadas à CONTRATANTE as prerrogativas que lhe são conferidas pela legislação civil e pelas normas de direito público especialmente no que tange às alterações contratuais, rescisão, fiscalização da execução e aplicação das sanções.

9.4 O não pagamento, por parte da CONTRATANTE, no prazo estipulado acrescerá ao custo da parcela em atraso o percentual de 1% (um por cento) de multa e 0,1% (zero vírgula um por cento) por dia de atraso até o limite de 10% (dez por cento).

9.5 Por qualquer tipo de inexecução total ou parcial do contrato, poderá a FHSL aplicar à CONTRATADA, além das demais cominações legais pertinentes, as seguintes sanções administrativas:

- a) Advertência, por ocorrência;
- b) Multa de até 1% (um por cento), calculada sobre o valor global anual máximo do contrato, por mera ocorrência;
- c) Multa de até 3% (três por cento) sobre o valor global anual máximo do contrato, no caso de inexecução parcial do objeto ou de descumprimento de obrigação legal;
- d) Multa de até 10% (dez por cento) sobre o valor global anual máximo do contrato, no caso de inexecução total do objeto;
- e) Impedimento de licitar e contratar com a Administração Pública e, se for o caso, descredenciamento do Sistema Único de Cadastro de Fornecedores do Município, pelo prazo de até 5 (cinco) anos.

9.6 A CONTRATANTE poderá, administrativamente, compensar os valores das sanções pecuniárias impostas na parcela de seu pagamento, e, sendo o caso, descontada da garantia ofertada no caso de inadimplência. Na hipótese dos valores serem superiores aos da garantia, além da perda desta, a CONTRATADA deverá ofertar nova garantia, sob pena de rescisão do contrato.

9.7 Se os valores dos pagamentos devidos não forem suficientes, a diferença deverá ser recolhida pela CONTRATADA no prazo máximo de 5 (cinco) dias úteis a contar da aplicação da sanção.

CLÁUSULA DÉCIMA – DO FORO

10.1 O Foro competente para dirimir questões oriundas deste Contrato, não resolvidas na esfera administrativa, é o da Comarca de Ribeirão Preto, Estado de São Paulo.

CLÁUSULA DÉCIMA PRIMEIRA – DISPOSIÇÕES GERAIS

11.1 A presente contratação vincula-se, para todos os efeitos e fins de direito, ao antecessor edital de licitação e seus anexos, independente de sua transcrição e à proposta adjudicada da CONTRATADA, cujos termos integram o presente instrumento contratual, com força de cláusulas, como se aqui estivessem transcritas;

11.2 A presente contratação regula-se pelas suas cláusulas, pela Lei Federal n.º. 8.666/1993, e pelos preceitos de direito público, aplicando-se-lhe, subsidiariamente, os princípios da teoria geral dos contratos e as disposições de direito privado.

E por estarem assim justas e concordes, as partes assinam o presente instrumento em 2 (duas) vias, de igual forma e teor, na presença das testemunhas abaixo qualificadas.

Ribeirão Preto/SP, 29 de junho de 2020.

CONTRATANTE

FUNDAÇÃO HOSPITAL SANTA LYDIA
CNPJ/MF 13.370.183/0001-89
Marcelo Cesar Carboneri
CPF/MF 362.019.658-31

CONTRATADA

BONTER PRODUTOS E
EQUIPAMENTOS PARA LABORATORIO
LTDA
CNPJ/MF: 07.682.283/0001-48
Isabel Cristina Bonfá Terra
CPF/MF 109.129.188-88

Testemunhas:

1ª.

Nome:

CPF:

Amanto Kalan
Amanto Kalan
310.065.328-97

2ª.

Nome:

CPF:

Isabel Cristina Bonfá Terra
Isabel Cristina Bonfá Terra
397.266.498-65

ANEXO I

TERMO DE REFERÊNCIA

1. OBJETO.

1.01. Aquisição de Urna confeccionada em acrílico para uso no Hospital Santa Lydia, conforme especificações e descrições constantes no 4.2. deste Termo.

2. DO FORNECIMENTO, DAS CONDIÇÕES DE ENTREGA DO OBJETO.

2.01. O fornecedor se obriga a entregar o pedido em 10 (dez) dias corridos, objeto do presente certame, mediante pedido formalizado pela Fundação Hospital Santa Lydia.

2.01.01. O fornecedor ficará obrigado a atender ao descritivo do item dentro do prazo de validade do pedido.

2.02. As caixas adquiridas deverão ser entregues em embalagem fechada seguindo rigorosamente as características mínimas referente a descrição.

2.02.01. As caixas deverão ser entregues de segunda a sexta-feira, das 09:00 às 11:00 e das 14:00 as 16:00 horas nos endereços apresentados, O horário pode sofrer mudanças conforme critério da Fundação Hospital Santa Lydia.

2.02.02. Todo e qualquer ônus decorrente da entrega do objeto, **inclusive frete**, será de inteira responsabilidade da Contratada. Ao transporte das peças até as dependências da Unidade de Saúde é de inteira responsabilidade da Contratada ou da transportadora, não sendo a Fundação Hospital Santa Lydia responsável pelo fornecimento de mão de obra para viabilizar o transporte.

2.03. Correrão por conta da contratada todas as despesas de embalagem, seguros, transporte, montagem, tributos, encargos trabalhistas e previdenciários, decorrentes da entrega do equipamento.

2.04. O fornecedor compromete-se a substituir, quando:

- a) Houver na entrega embalagens danificadas, defeituosas ou inadequadas que exponham os bens à danos e/ou deterioração;
- b) Não atender as legislações vigentes, bem como outros referentes ao produto em questão;
- c) Os bens não estiverem de acordo com as características gerais, contidas no pedido ou neste Termo de Referência;
- d) Os bens apresentarem defeitos de funcionalidade ao estabelecido nas especificações técnicas.

2.05. O objeto será recebido no local e endereço indicado relacionado abaixo, acompanhado da respectiva nota fiscal/fatura.

Fundação Hospital Santa Lydia.

Hospital Santa Lydia, Rua Tamandaré nº434, Campos Elíseos, Ribeirão Preto - SP

3. DO PRAZO E FORMA DE PAGAMENTO.

3.01. O pagamento será efetuado 10 dias após data da emissão da nota fiscal e após ser devidamente atestado pelo Setor de Manutenção da entidade, no seguinte endereço: Rua Tamandaré, 434, Campos Elíseos, Ribeirão Preto/SP.

3.02. As notas fiscais/faturas que apresentarem incorreções serão devolvidas à emissor e seu vencimento será contado da data do seu retorno devidamente regularizada.

3.03. O pagamento será feito por ordem bancária ou por outra forma consensualmente estabelecida e admitida, e excepcionalmente no setor financeiro da Fundação.

4. DESCRIÇÃO DO OBJETO

4.1. São 03 (três) Unidades - URNA QUADRADA EM ACRILICO CRISTAL 3 MM com acabamento, cortes, colagem e tampa fixada com dobradiças, com porta cadeado e rasgo central na tampa para inserção de cupons. Medidas externas (A x L x P): 16 cm x 25 cm x 25 cm. Dimensões conforme projeto descritivo anexo – figura 01 no item 4.2.

4.2. Projeto descritivo

Figura 01

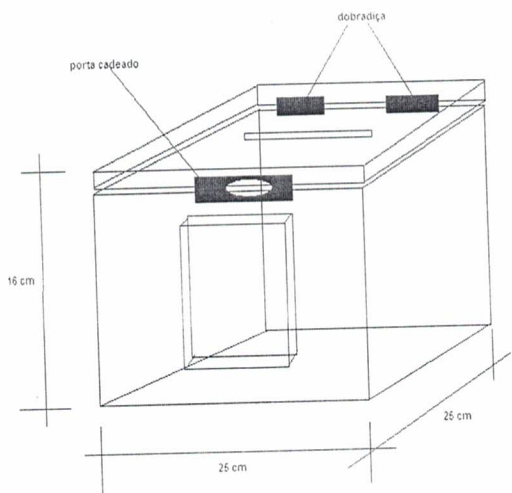

ANEXO LC-01 - TERMO DE CIÊNCIA E DE NOTIFICAÇÃO

CONTRATANTE: FUNDAÇÃO HOSPITAL SANTA LYDIA

CONTRATADO: BONTHER PRODUTOS E EQUIPAMENTOS PARA LABORATORIO LTDA

PROCESSO Nº (DE ORIGEM): 095/2020

OBJETO: aquisição de urna confeccionada em acrílico para uso no Hospital Santa Lydia, conforme descrito no Termo de Referência constante no Anexo I, cujo seu conteúdo é parte integrante deste contrato, independente de transcrição expressa.

Na qualidade de Contratante e Contratado, respectivamente, do Termo acima identificado, e, cientes do seu encaminhamento ao TRIBUNAL DE CONTAS DO ESTADO, para fins de instrução e julgamento, damo-nos por CIENTES e NOTIFICADOS para acompanhar todos os atos da tramitação processual, até julgamento final e sua publicação e, se for o caso e de nosso interesse, para, nos prazos e nas formas legais e regimentais, exercer o direito da defesa, interpor recursos e o mais que couber.

Outrossim, estamos CIENTES, doravante, de que todos os despachos e decisões que vierem a ser tomados, relativamente ao aludido processo, serão publicados no Diário Oficial do Estado, Caderno do Poder Legislativo, parte do Tribunal de Contas do Estado de São Paulo, de conformidade com o art. 90 da Lei Complementar nº 709, de 14 de janeiro de 1993, precedidos de mensagem eletrônica aos interessados.

Ribeirão Preto/SP, 29 de junho de 2020.

CONTRATANTE:

Nome e cargo: Marcelo Cesar Carboneri – Diretor Administrativo

E-mail institucional: mcarboneri@hospitalsantalydia.com.br

E-mail pessoal: carboneri@usp.br

Assinatura: _____

CONTRATADA:

Nome e cargo: Isabel Cristina Bonfá Sena - Diretora Administrativa

E-mail institucional: financeiro@bonther.com.br

E-mail pessoal: Isabelbonfa@yahoo.com.br

Assinatura: Isabel Cristina Bonfá Sena